

PLANTAS

Красота • Здоровье • Спорт

Мини-велотренажер складной для рук и ног

Foldable mini-exercise bike for arms and legs

PLANTA FD-BIKE-001



РУКОВОДСТВО ПО ЭКСПЛУАТАЦИИ USING MANUAL

Мы на YouTube:



Посетите наш сайт:



www.planta.ru.com

 #planta_beauty

ВНИМАНИЕ! СОХРАНИТЕ ДАННОЕ РУКОВОДСТВО ПО ЭКСПЛУАТАЦИИ ДЛЯ ДАЛЬНЕЙШЕГО ИСПОЛЬЗОВАНИЯ!

ИСПОЛЬЗОВАНИЕ МИНИ-ВЕЛОТРЕНАЖЁРА ДЛЯ РУК И НОГ PLANTA FD-BIKE-001

Благодарим Вас за выбор продукции компании PLANTA - складного мини-велотренажера для рук и ног PLANTA FD-BIKE-001. Он специально разработан для тех, кто ценит свое время, стремится к физическому здоровью и красоте. Тренажёр поможет Вам укрепить мышцы и поддерживать себя в хорошей физической форме, при этом экономя Ваше время и деньги, которые Вы потратили бы на посещение фитнес-центров. Вам практически не придётся «заставлять» себя заниматься спортом. С нашим тренажёром увеличение ежедневной физической нагрузки произойдёт плавно и без особых дополнительных усилий. Всё, что нужно – это разместить его рядом, когда вы занимаетесь своими повседневными делами – работаете за компьютером, читаете или смотрите телевизор. Мягкий ход педалей не требует приложения большого количества сил, но в то же время такая тренировка поможет убрать застойные явления в ногах и руках и вернёт мышцам тонус.

Регулярное использование мини-велотренажёра поможет Вам улучшить качество жизни. Мини-велотренажёр PLANTA позволит Вам эффективно бороться с негативными последствиями малоподвижного образа жизни, улучшить кровообращение и продлить молодость организма. Также упражнения на этом педальном велотренажере – это эффективный способ реабилитации и комплексного укрепления здоровья для людей, перенесших операции или травмы.



При любых физических нагрузках необходимо проконсультироваться у Вашего лечащего врача.

Прибор предназначен для домашнего/частного использования, использование прибора в коммерческих целях, а также в лечебных учреждениях запрещено. Чтобы использовать все преимущества прибора, внимательно изучите руководство по эксплуатации и следуйте правилам ухода и техники безопасности. Это продлит срок службы устройства. Сохраните данное руководство для использования в будущем или при передаче устройства другому лицу. Для получения дополнительной информации посетите сайт: www.planta.ru.com

ТЕХНИКА БЕЗОПАСНОСТИ

- Храните тренажер в недоступном для детей месте.
- Запрещается использовать тренажер, если он поврежден или неисправен.
- Данный прибор не предназначен для использования лицами (включая детей) с ограниченными физическими, психическими или умственными способностями или с недостаточным опытом и знаниями, если только они не находятся под контролем или инструктированием по вопросам использования прибора со стороны лиц, ответственных за их безопасность.
- Дети могут использовать тренажёр только под присмотром взрослых.
- Изделие предназначено только для использования в помещении.
- Не размещайте мини-велотренажёр в местах, где он будет контактировать с прямыми солнечными лучами, подвергаться воздействию высоких температур или чрезмерной влажности.
- Не размещайте это устройство в узких местах, где оно может стать препятствием, мешающим свободному проходу.
- Не стойте на педалях! Педали и сам велотренажер не предназначены для использования стоя.
- Во время тренировок носите подходящую одежду и обувь, которая не будет иметь свободно свисающих краев, создающих опасность застревания в тренажёре.
- Во избежание травм снимайте все украшения во время тренировки.
- Перед началом программы упражнений проконсультируйтесь с врачом.
- Не подвергайте мини-велотренажёр ударам.
- Не ставьте тренажер на скользкую поверхность, так как это создаёт опасность проскальзывания, что, в свою очередь, может привести к травме.
- Не используйте данное изделие если его корпус треснул, сломан или есть трещины по сварному шву.
- Во время упражнений не прыгайте на тренажере, так как велика вероятность падения и получения травмы.
- Лицам с недостаточной физической подготовкой не рекомендуется выполнять интенсивные упражнения на данном тренажёре.
- Не пользуйтесь мини-велотренажёром во время еды и других действий.
- Не пользуйтесь мини-велотренажёром сразу после еды, в случае усталости, либо сразу после иных интенсивных физических упражнений, а также если чувствуете себя нехорошо.
- При малейшем недомогании, возникшем во время тренировки - немедленно прекратите занятия.
- Не пользуйтесь мини-велотренажёром в состоянии алкогольного и любого другого иного опьянения.
- Перед использованием данного оборудования все перечисленные ниже лица должны проконсультироваться с врачом:
 - Лица, страдающие от боли в спине, а также имевшие ранее травмы ног, груди, таза и шеи.
 - Лица, испытывающие онемение ног, таза, шеи и рук (в следствии грыжи межпозвонковых дисков, смещения позвонков, шейного спондилеза и других заболеваний).
 - Лица с артритом, ревматизмом и подагрой.
 - Лица с остеопорозом.
 - Лица с заболеваниями сердечно-сосудистой системы (заболевания сердца, сосудистой системы, гипертонией, и т. п.).

- Лица с заболеваниями органов дыхания.
- Лица, использующие искусственные средства поддержания сердечного ритма такие как медицинские импланты и медицинские электронные устройства «in vivo».
- Лица со злокачественными опухолями.
- Лица с тромбозом вен или серьезной аневризмой, острыми венозными опухолями и другими расстройствами сосудистой системы, с различными кожными инфекциями и другими заболеваниями.
- Лица с расстройствами восприятия, вызванными серьезными заболеваниями периферического кровообращения, вызванными диабетом и пр.
- Лица с повреждениями кожи.
- Лица с высокой температурой (выше 38 градусов), вызванной заболеванием.
- Лица с заболеваниями спины и позвоночника.
- Беременные женщины, предположительно беременные женщины, а также женщины во время менструации.
- При использовании в целях реабилитации.

ОПИСАНИЕ ТРЕНАЖЕРА

ДИСПЛЕЙ

- Короткое нажатие для переключения показателя
- Долгое нажатие для обнуления показателей текущей тренировки



ПЕДАЛИ

Эргономичная форма педалей разработана для комфортного использования как во время тренировок ног, так и рук



РЕГУЛЯТОР НАГРУЗКИ

Нагрузку можно увеличивать или уменьшать путём поворота регулятора по часовой и против часовой стрелки, соответственно

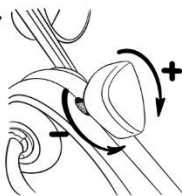

ПРОРЕЗИНЕННЫЕ НОЖКИ-СТАБИЛИЗАТОРЫ

Антискользящие резиновые ножки делают тренажёр устойчивым при использовании

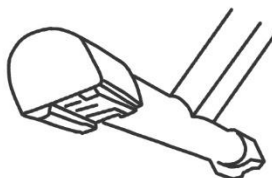

СБОРКА

Так как тренажёр приходит уже в собранном виде, его установка происходит максимально просто:

- 1) Потяните за кольцо на стыке сложенных ножек

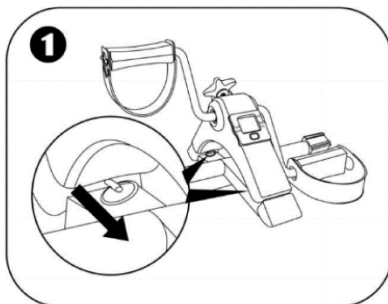

- 2) Разложите обе ножки до прямого положения до защелкивания.

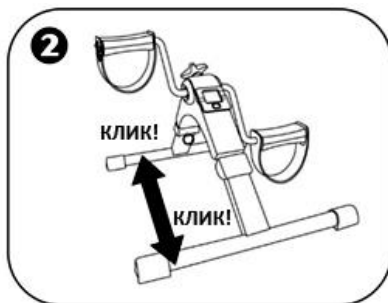

- 3) При необходимости Вы можете отрегулировать высоту ремня педали, открутив 2 винта сбоку с помощью крестовой отвёртки и зафиксировав его на одном из 4-х уровней (как на фото)



Ваш мини-велотренажёр готов к использованию



- 4) Для того чтобы сложить тренажёр проделайте все те же самые действия в обратном порядке:
- Потяните за кольцо с внутренней стороны тренажёра перпендикулярно оси ножки (см. фото ниже), как показано на рисунке сверху, то того момента, как штырёк выйдет из паза и ножка начнёт свободно складываться.
 - Сложите ножку
 - Проделайте то же самое со второй ножкой.

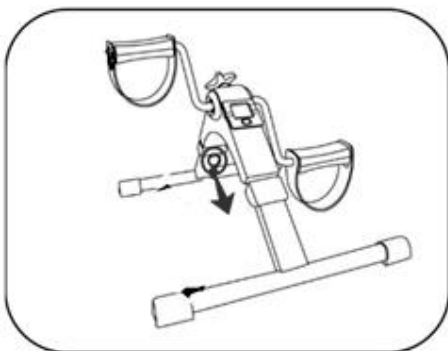

Мини-велотренажёр в сложенном виде занимает минимум места – 17x36x24:

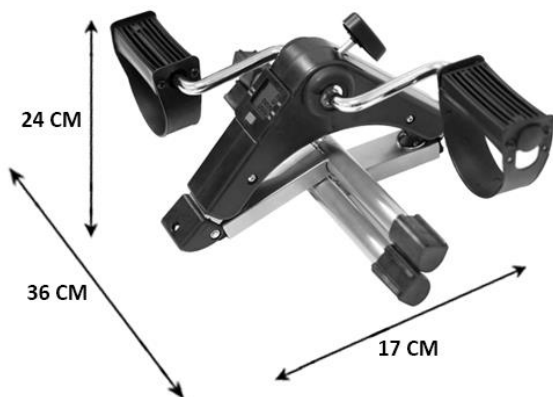

ПОКАЗАНИЯ ДИСПЛЕЯ



ОБОР - количество оборотов с начала тренировки

ВРЕМ – время (длительность тренировки)

ККАЛ – количество сожжённых килокалорий за тренировку*

ОБ/МИН - количество оборотов в минуту

СКАН - переключение между показателями

* Показатель сожжённых за время тренировки килокалорий - приведено эталонное расчётное значение, которое может отличаться от реальных показателей ввиду разного пола, веса, возраста и физической подготовки пользователей.

УПРАВЛЕНИЕ ФУНКЦИЯМИ ДИСПЛЕЯ

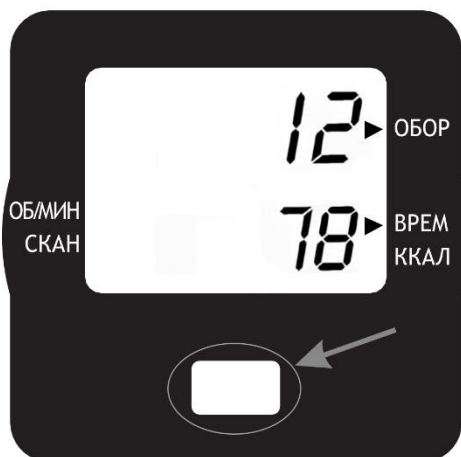

Дисплей активируется при нажатии на красную кнопку (см. рисунок выше) или при перешагивании с одной педали на другую. Вышеописанные показатели будут отображаться на нём в течение всей тренировки, а также пауз в занятиях при остановке менее, чем на 4 минуты. Через 4 минуты бездействия дисплей автоматически выключится.

При включении экрана на нём всё время отображается показатель количества сделанных шагов за тренировку

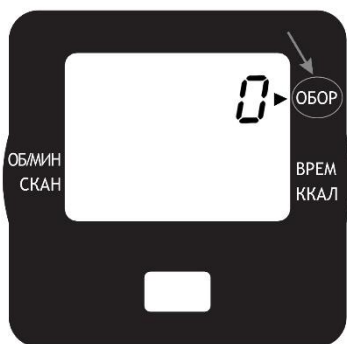

ОБОР. Сделанное количество оборотов (отображается всё время). Максимум – 9999

И одна из 3 функций:

- 1) Время – длительность тренировки. Максимум – 99:59



- 2) Эталонное расчётное значение количества килокалорий, сожжённых за тренировку. Максимум 9999

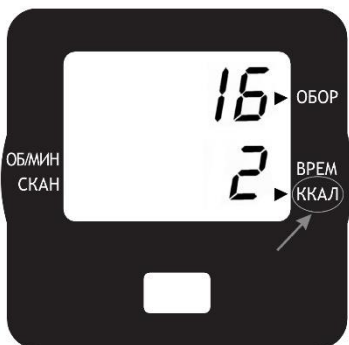

- 3) Количество оборотов, сделанных за 1 минуту



Для переключения между последними 3-мя функциями нажимайте на красную кнопку, пока стрелка не встанет напротив нужного обозначения. Если Вы хотите, чтобы эти показатели отображались попеременно, то с помощью красной кнопки установите стрелку напротив значка «СКАН», и они начнут меняться в автоматическом режиме.

СКАН – переключение между показателями

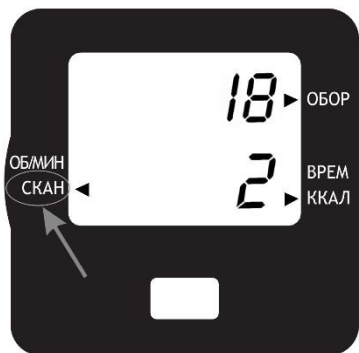

(ВРЕМ -> ККАЛ -> ОБОР/МИН)

УСТАНОВКА И ЗАМЕНА БАТАРЕЕК

Для замены батарейки следуйте указаниям ниже:

1) С правого края дисплея находится выемка, за которую нужно потянуть пальцем или подходящим по размеру неострым предметом (например, плоской отверткой), до того момента, пока дисплей не начнёт выходить из гнезда.

2) После того, как дисплей начал свободно отделяться от корпуса тренажёра, плавно потяните его до того момента, когда станет возможным перевернуть его нижней частью вверх.

Предупреждение: не вытягивайте дисплей слишком сильно, так как с обратной стороны находятся провода микросхемы, и при неосторожном обращении возможен их отрыв.

3) На задней панели аккуратно извлеките батарейку 1,5 V AG4 из гнезда и замените её на новую (запасные батарейки в комплект поставки не входят).

4) Установите дисплей на место.

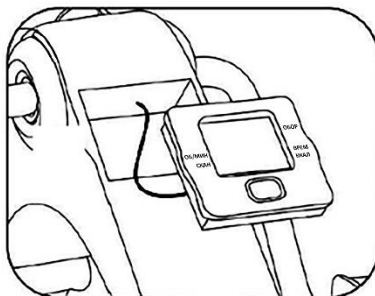

ЗАНЯТИЯ НА ТРЕНАЖЕРЕ

1. Регулировка нагрузки

Уровень нагрузки можно выбирать вручную, вращая регулятор сопротивления (см. рисунок ниже)

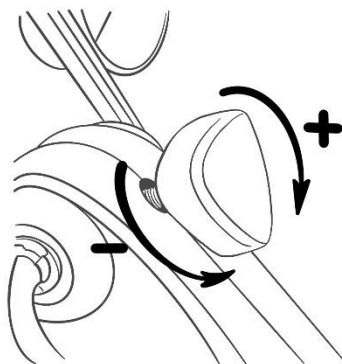

Чтобы увеличить нагрузку поверните регулятор по часовой стрелке и против - для уменьшения нагрузки.

2. Использование для тренировки и разработки мышц ног:

- Разместите мини-велотренажер на ровную поверхность перед собой, на удобном расстоянии;
- Сядьте на устойчивый стул или кресло;
- Поставьте ноги на педали и закрепите их с помощью ремней;
- Отрегулируйте регулятор нагрузки, пока не будет достигнут желаемый уровень сопротивления;
- Начните крутить педали вперед или назад в зависимости от того, над какой мышечной группой вы хотите работать;
- Рекомендуется, чтобы угол между бедром и икрой не превышал 120 °, иначе тренажер может проскальзывать вперед;
- Для большей устойчивости педали мини-тренажера расположены близко к земле, поэтому есть вероятность, что ваши ступни могут касаться земли, если вы будете сидеть на стуле низкой высоты. При выполнении упражнений выберите стул/кресло подходящей высоты.



3. Использование для тренировки и разработки мышц рук:

- Поместите тренажёр на стол или аналогичную ровную поверхность так, чтобы оно было на уровне вашей груди, и сядьте на устойчивый стул лицом к нему;
- Убедитесь, что устройство находится на удобном расстоянии, чтобы избежать чрезмерного растяжения рук;
- Отрегулируйте регулятор нагрузки, пока не будет достигнут желаемый уровень сопротивления;
- Начните крутить педали руками вперед или назад в зависимости от того, над какой мышечной группой вы хотите работать;
- Держите спину прямо и старайтесь не наклоняться вперед.



Уход за тренажёром

Протирайте корпус и педали тренажёра влажной тряпкой после каждой тренировки

- не используйте бумагу для чистки поверхностей;
- не используйте аммиак или кислотосодержащие растворы;
- не используйте шлифовальные материалы;
- только на внешней поверхности тренажёра допустимо использование чистящих средств;
- используйте мягкую ткань.

ТЕХНИЧЕСКИЕ ХАРАКТЕРИСТИКИ

Мини-велотренажер складной PLANTA FD-BIKE-001

Модель: FD-BIKE-001

Размеры тренажёра:

Длина: 48,5 см

Ширина: 36 см

Высота: 24 см

Ширина педали: 10 см

Используемые материалы: железо / пластик /

термопластичная резина

Максимальный вес нагрузки: до 120 кг

Вес нетто / брутто: 2,6 кг / 3 кг



Производитель оставляет за собой право для разных партий поставок без предварительного уведомления изменять комплектующие части изделия, не влияя при этом на основные технические параметры изделия. Это может повлечь за собой изменение веса и габаритов изделия, но не более чем на +\ - 5-10%.

Утилизация

В интересах охраны окружающей среды по завершении срока службы прибор нельзя утилизировать вместе с бытовыми отходами. Утилизация должна производиться через соответствующие пункты сбора и переработки электрического и электронного оборудования. При появлении вопросов обращайтесь в местную коммунальную службу, ответственную за утилизацию отходов.



ГАРАНТИЙНЫЙ ТАЛОН

Условия гарантии	Гарантийный талон
<p>1. В случае обнаружения неисправности в период Гарантийного срока данное изделие подлежит обмену торговым предприятием, продавшим данное изделие.</p> <p>2. Гарантийная замена производится при наличии заполненного гарантийного талона и при условии соблюдения правил эксплуатации, описанных в инструкции по пользованию.</p> <p>3. Гарантия на изделие не распространяется в случаях:</p> <ul style="list-style-type: none">- механических повреждений;- выхода из строя изделия из-за попадания внутрь его инородных предметов и жидкостей, насекомых и т.п.;- использования изделия в условиях и режимах, отличающихся от бытовых. <p>4. Гарантия не распространяется на аксессуары и комплектующие.</p> <p>5. Гарантия также теряет силу, если в гарантийный период ремонт неисправного изделия производился не уполномоченными на то лицами.</p> <p>6. Гарантийный срок – 1 год.</p> <p>7. Срок службы - 3 года.</p>	<p>Изделие:</p> <hr/> <p>Модель:</p> <hr/> <p>Дата продажи:</p> <hr/> <p>Торговая организация:</p> <hr/> <p>Изделие получил, претензий к комплектации и внешнему виду не имею, с условиями гарантии согласен.</p> <p>Ф.И.О. и подпись покупателя:</p>
<p>Дата изготовления указана на упаковке.</p> <p>Изготовитель: Вэнчжоу МВМ Текнолоджи Ко., Лтд.</p> <p>Адрес: № 186 Феюнджиан роад, округ Пучжоу, район Лунвань, Вэнчжоу, 325011, Чжэцзян, Китай</p>	<p>Вскрыл упаковку, проверил и продал.Ф.И.О. продавца:</p>
<p>Импортер / Уполномоченная организация: ООО «ПАЛЛАДА», 111675, город Москва, улица Руднёвка, дом 4, п IV к 1,2 оф 1 РМ 2/5</p> <p>Служба сервисной поддержки потребителей: https://www.planta.ru.com +7 (495) 137-80-32</p> <p>Товар не подлежит обязательной сертификации</p>	<p>М.П.</p>

ATTENTION! RETAIN THIS USER MANUAL FOR FUTURE REFERENCE!

USING THE MINI-BIKE FOR THE HAND AND FEET PLANTA FD-BIKE-001

Thank you for choosing the PLANTA FD-BIKE-001 foldable mini exercise-bike for arms and legs. It is specially designed for those who value their time and strive for physical health and beauty. The trainer will help you to strengthen your muscles and keep yourself in good physical shape, while saving you time and money that you would spend on visiting fitness centers. At the same time, you practically do not have to "force" yourself to go in for sports. With our simulator, the increase in daily physical activity will occur smoothly and without much additional effort. All you need is to place it next to you when you go about your daily activities - working at the computer, reading or watching TV. A gentle pedal stroke does not require the application of a large amount of force, but at the same time, such a workout will help remove congestion in the legs and arms and restore muscle tone.

Regular use of the mini-exercise bike will help you improve your quality of life. The PLANTA mini-exercise bike will allow you to effectively deal with the negative consequences of a sedentary lifestyle, improve blood circulation and prolong the youth of the body. Also, exercise on this pedal stationary bike is an effective way of rehabilitation and comprehensive health promotion for people who have undergone surgery or injury.



For any physical activity, you should consult your doctor.

The device is intended for home / private use, the use of the device for commercial purposes, as well as in hospitals is prohibited. To take full advantage of the appliance, read the instruction manual carefully and follow the care and safety guidelines. This will extend the life of the device. Save this manual for future reference or when transferring the device to another person. For more information visit the website: www.planta.ru.com

SAFETY

- Store the machine out of the reach of children.
- Do not use the treadmill if it is damaged or defective.
- This appliance is not intended for use by persons (including children) with reduced physical, mental or mental capabilities or insufficient experience and knowledge, unless they are supervised or instructed in the use of the appliance by persons responsible for their safety.
- Children may only use the exercise machine under the supervision of an adult.
- The product is intended for indoor use only.
- Do not place the mini-exercise bike in places where it will be in direct sunlight, high temperatures or excessive humidity.
- Do not place this device in narrow places where it may become an obstacle that obstructs easy access.
- Do not step on the pedals! The pedals and the exercise bike are not designed for standing use.
- When exercising, wear suitable clothing and shoes that will not have loose edges that could become stuck in the treadmill.
- To avoid injury, remove all jewelry during exercise.
- Before starting an exercise program, consult a physician.
- Do not subject the mini stationary bike to shock.
- Do not place the treadmill on slippery surfaces as this creates the risk of slipping, which in turn could result in injury.
- Do not use this product if its casing is cracked, broken, or there are cracks along the weld.
- Do not jump on the treadmill while exercising as there is a high risk of falling and injury.
- Persons with insufficient physical fitness are not recommended to perform intensive exercises on this simulator.
- Do not use the mini stationary bike while eating or doing other activities.
- Do not use the mini stationary bike immediately after a meal or when tired, or immediately after other intense exercise, or if you are not feeling well.
- If you feel the slightest discomfort during training, stop immediately.
- Do not use the mini-exercise bike under the influence of alcohol or any other type of intoxication.
- Before using this equipment, all of the following persons should seek the advice of a physician:
 - Individuals with back pain and previous injuries to the legs, chest, pelvis, and neck. Persons experiencing numbness in the legs, pelvis, neck and arms (due to hernia intervertebral discs, displacement of the vertebrae, cervical spondylosis and others diseases).
 - Individuals with arthritis, rheumatism, and gout.
 - Persons with osteoporosis.
 - Persons with diseases of the cardiovascular system (heart disease, vascular system, hypertension, etc.).
 - Persons with respiratory diseases.
 - Persons using artificial means of maintaining a heart rate. such as medical implants and in vivo medical electronic devices.
 - Persons with malignant tumors.
 - Individuals with venous thrombosis or severe aneurysm, acute venous tumors, and other disorders of the vascular system, with various skin infections and other diseases.
 - Persons with cognitive impairment due to serious medical conditions peripheral circulation

caused by diabetes, etc.

- Persons with skin lesions.
- Persons with a high fever (over 38 degrees) caused by an illness.
- Persons with back and spine diseases.
- Pregnant women, presumably pregnant women, and women during menstruation.
- When used for rehabilitation purposes.

DESCRIPTION

The monitor

- Short press to switch
- Long press to reset



The pedal

Ergonomic designed pedals is comfortable to grasp hand for arm exercise



Tension knob

Rotating the knob to adjust the resistance

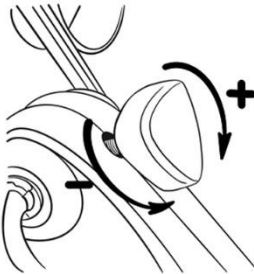

Rubber feet

Anti-slip rubber feet make bike stable to use

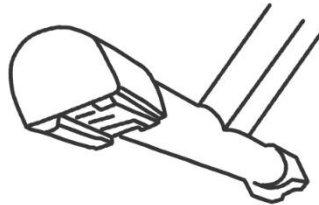

ASSEMBLY

Since the simulator comes already assembled, its installation is as simple as possible:

- 1) Pull the ring at the junction of the folded legs

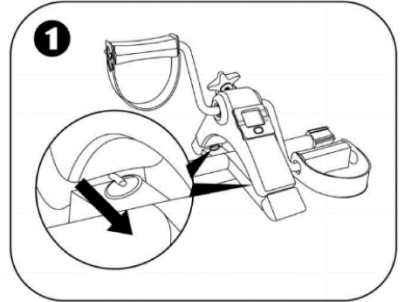

- 2) Unfold both legs to a straight position until they click into place.

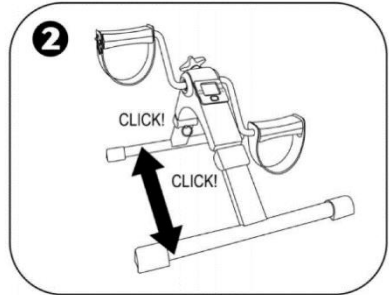

- 3) If necessary, you can adjust the height of the pedal belt by unscrewing 2 screws on the side with a screwdriver and fixing it at one of 4 levels, as in the photo below:



Your mini stationary bike is ready to use



- 4) To fold the mini-bike, do all the same steps in reverse order:
- Pull the ring on the inside of the simulator perpendicular to the axis of the leg (see photo below), as shown in the figure above, then the moment the pin comes out of the groove and the leg begins to fold freely.
 - Fold down the leg
 - Do the same for the second leg.

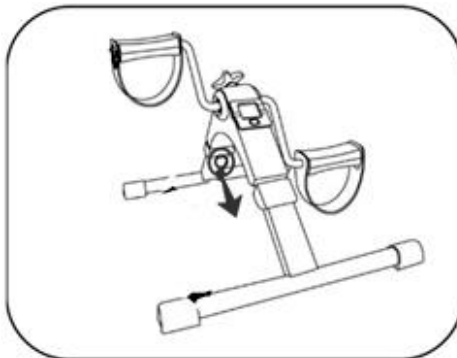

The folded mini exercise bike takes up a minimum of space - 17x36x24 cm:

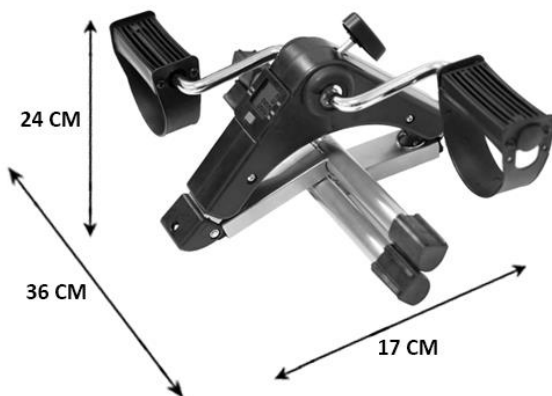

DISPLAY INDICATIONS



ОБОР number of revolutions since the beginning of the workout

ВРЕМ - time (duration of training)

ККАЛ - the number of calories burned per workout*

ОБ/МИН - number of revolutions per minute

СКАН - switching between indicators.

* Indicator of kilocalories burned during training - the reference calculated value is given, which may differ from the real value of different gender, weight, age and physical fitness of users.

DISPLAY FUNCTION CONTROL

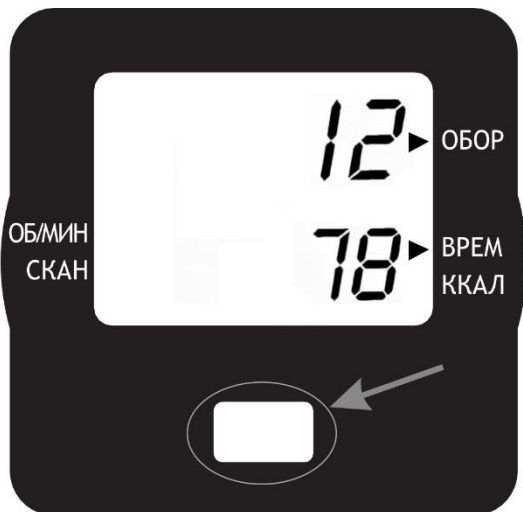

The display is activated by pressing the red button (see picture above) or stepping from one pedal to another. The above indicators will be displayed on it throughout the entire workout, as well as pauses in classes when stopped for less than 4 minutes. After 4 minutes of inactivity, the display will automatically turn off.

When the screen is turned on, the indicator of the number of steps taken per workout is displayed on it all the time

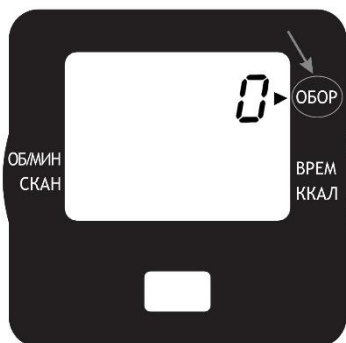

ОБОР. Number of revolutions made (displayed all the time) Maximum - 9999

and one of 3 functions:

- 1) ВРЕМ - the duration of the workout. Maximum - 99:59



- 2) ККАЛ - the reference calculated value of the number of kilocalories burned per workout. Maximum 9999

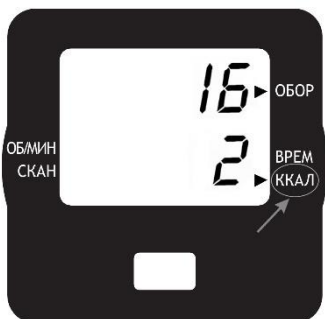

- 3) ОБ/МИН - the number of revolutions made in 1 minute

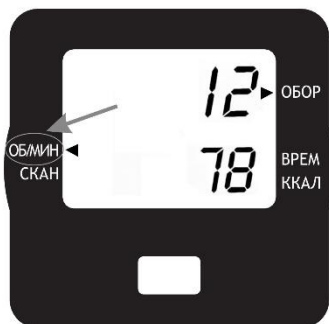

To switch between the last 3 functions, press the red button until the arrow is in front of the desired symbol. If you want these indicators to be displayed alternately, then using the red button set the arrow opposite the "СКАН" icon, and they will start changing in automatic mode.

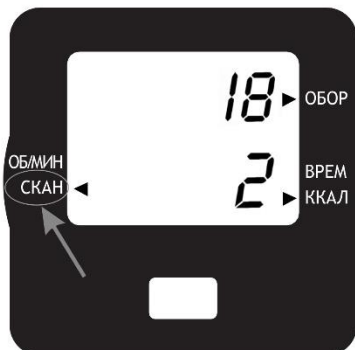

СКАН - switching between indicators (ВРЕМ -> ККАЛ -> ОБ/МИН)

INSTALLING AND REPLACING OF BATTERIES

To replace the battery, follow the steps below:

1) There is a notch on the right edge of the display, which you need to pull with your finger or a suitable, non-sharp object (for example, a flat screwdriver), until the display starts to come out of the slot.

2) After the display begins to freely separate from the body of the exercise machine, gently pull it until it becomes possible to turn it upside down.

Warning: do not pull the display too far, as there are microcircuit wires on the back side, and if handled carelessly, they may come off.

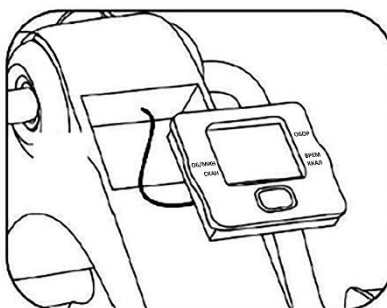

3) At the rear panel, carefully remove the 1.5 V AG4 battery from the socket and replace it with a new one (spare batteries are not included in the delivery set).

4) Replace the display.

TRAINING ON THE MINI-BIKE

1. Load regulation

The load level can be manually selected by turning the resistance knob (see figure below)
Turn the knob clockwise to increase the load and turn the knob counterclockwise to decrease the load.

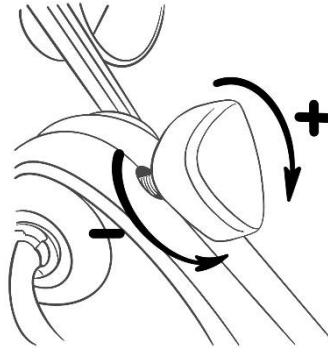

2. Use for training and developing leg muscles:

- Place the mini-exercise bike on a flat surface in front of you, at a comfortable distance;
- Sit in a stable chair or armchair;
- Place your feet on the pedals and secure them with the straps;
- Adjust the load regulator until the desired resistance level is reached;
- Start pedaling forward or backward depending on which muscle group you want to work on;
- It is recommended that the angle between the thigh and calf does not exceed 120 °, otherwise the machine may slip forward;
- For greater stability, the mini-trainer pedals are close to the ground, so there is a chance your feet may touch the ground if you sit in a low chair. When exercising, select a chair / chair of a suitable height.



3.Uses for training and developing arm muscles:

- Place the machine on a table or similar flat surface so that it is at the level of your chest and sit on a stable chair facing it;
- Make sure the device is at a comfortable distance to avoid excessive stretching of the arms;
- Adjust the load regulator until the desired resistance level is reached;
- Begin pedaling with your hands forward or backward, depending on whether the what muscle group you want to work;
- Keep your back straight and try not to lean forward.



EXERCISE MACHINE MAINTENANCE

Wipe the body and pedals of the machine with a damp cloth after each workout

- do not use paper for cleaning surfaces;
- do not use ammonia or acidic solutions;
- do not use grinding materials;
- only on the outer surface of the simulator it is permissible to use cleaning agents;
- use a soft cloth.

TECHNICAL SPECIFICATIONS

Mini exercise bike folding PLANTA FD-BIKE-001

Model: FD-BIKE-001

The dimensions of the simulator:

Length: 48.5cm

Width: 36 cm

Height: 24 cm

Pedal width: 10cm

Materials used: iron / plastic / thermoplastic rubber

Maximum load weight: up to 120 kg

Net / Gross Weight: 2.6KG / 3KG



The manufacturer reserves the right for different delivery lots without prior notice to change the component parts of the product, without affecting the main technical parameters of the product. This may entail a change in the weight and dimensions of the product, but not more than + \ - 5-10%.

Disposal

In the interest of environmental protection, at the end of its useful life, the appliance must not be disposed of with household waste. Disposal must be carried out at the applicable collection point for the recycling of electrical and electronic equipment. If you have any questions, please contact your local waste disposal company.



WARRANTY CARD

<p>Warranty terms</p> <ol style="list-style-type: none">1. In the event of a malfunction during the Warranty Period, this product is subject to exchange by the retailer that sold this product.2. Warranty replacement is made in the presence of a completed warranty card and subject to the rules of operation described in the instructions for use.3. The product warranty does not apply in the following cases:<ul style="list-style-type: none">- mechanical damage;- failure of the product due to ingestion of foreign objects and liquids, insects, etc .;- use of the product in conditions and modes that differ from domestic ones.4. The warranty does not cover accessories and components.5. The warranty is also void if, during the warranty period, the defective product was repaired by unauthorized persons.6. The warranty period is 1 year.7. Service life - 3 years. <p>The date of manufacture is indicated on the packaging.</p> <p>Manufacturer: "WENZHOU MVM TECHNOLOGY CO., LTD."</p> <p>Address: No. 186 Feyunjian Road, Puzhou District, Longwan District, Wenzhou, 325011, Zhejiang, China</p> <p>Importer / Authorized Organization: LLC "PALLADA", 111675, Moscow city, Rudnevka street, building 4, p IV to 1.2 of 1 pm 2/5</p> <p>Customer Service Support: https://www.planta.ru.com</p> <p>+7 (495) 137-80-32</p> <p>The product is not subject to mandatory certification</p>	<p>Warranty card</p> <p>Product:</p> <hr/> <p>Model:</p> <hr/> <p>Date of sale:</p> <hr/> <p>Trading organization:</p> <hr/> <p>I received the product, I have no complaints about the configuration and appearance, I agree with the terms of the guarantee.</p> <p>Full name and buyer's signature:</p> <hr/> <p>Opened the package, checked and sold.</p> <hr/> <p>Full name of seller</p>
---	---